



Departament Rozwoju Regionalnego  
RR-V.041.4.23.2014.MW

Rzeszów, 2014-11-

**ZAPROSZENIE DO ZŁOŻENIA OFERTY**  
dla zamówień o wartości nieprzekraczającej 30 000 PLN

- I. **Zamawiający:** ~~Województwo Podkarpackie~~ / **Urząd Marszałkowski Województwa Podkarpackiego w Rzeszowie\***
- II. **Nazwa zadania:** Zaprojektowanie, wykonanie, dostawa i montaż folii samoprzylepnych w Punktach Informacyjnych oraz na samochodzie Sieci Punktów Informacyjnych w województwie podkarpackim.
- III. **Szczegółowy opis przedmiotu zamówienia:**

**Przedmiotem zamówienia jest:**

1. Zaprojektowanie, wykonanie, dostawa oraz montaż folii samoprzylepnych typu „One Way Vision” w następujących lokalizacjach: Głównym Punkcie Informacyjnym Funduszy Europejskich w Rzeszowie i pięciu Lokalnych Punktach Informacyjnych: Krośnie, Mielcu, Tarnobrzegu, Przemyślu i Sanoku oraz demontaż folii w Rzeszowie, Krośnie i Tarnobrzegu.
2. Wykonanie, dostawa oraz montaż folii okiennej matowej wewnętrznej (szarej) w Głównym Punkcie Informacyjnym w Rzeszowie
3. Przygotowanie projektu graficznego, wykonanie folii oraz oklejenie powierzchni lakierowanej samochodu marki Volkswagen Sharan folią wylewaną laminowaną oraz oklejenie szyb samochodu folią typu „One Way Vision”, usunięcie zużytych folii.

**Zadania wykonawcy:**

1. Zaprojektowanie, wykonanie, dostawa oraz montaż folii samoprzylepnych typu „One Way Vision” i folii matowej.
  - a. Miejsce realizacji zadania:
    - Urząd Marszałkowski Województwa Podkarpackiego, Al. Łukasza Cieplińskiego 4 w Rzeszowie;
    - Lokalny Punkt Informacyjny w Krośnie ul. Staszica 20;
    - Lokalny Punkt Informacyjny w Mielcu ul. Kościuszki 7;
    - Lokalny Punkt Informacyjny w Tarnobrzegu ul. M. Dąbrowskiej 15;
    - Lokalny Punkt Informacyjny w Przemyślu ul. Kościuszki 2;
    - Lokalny Punkt Informacyjny w Sanoku ul. Rynek 18.
  - b. Wykonawca jest zobowiązany przedstawić projekt do akceptacji przez Zamawiającego dostosowany do każdego lokalu (różne wymiary), grafika wielokolorowa, zgodna z wizualizacją (załącznik 2,3,4);
  - c. Wykonawca zapewnia pełny montaż folii wraz z niezbędnymi materiałami oraz sprzętem do umieszczenia folii w wyżej wymienionych lokalizacjach;
  - d. Wykonawca zapewnia demontaż obecnie przyklejonych folii w Głównym Punkcie Informacyjnym w Rzeszowie, Lokalnych Punktach Informacyjnych w Krośnie i w Tarnobrzegu;



- e. Wykonawca przed przedstawieniem wizualizacji i wykonaniem projektu dokona dokładnych pomiarów powierzchni do wyklejenia oraz doboru odcieni kolorów grafiki korespondujących do wyglądu zewnętrznego budynku i framug;
- f. W cenę oferty Wykonawca zobowiązany jest wliczyć wszystkie koszty związane z realizacją niniejszego zamówienia;
- g. Wykonawca zapewnia montaż i demontaż w godzinach pracy Punktów w Rzeszowie, Krośnie, Mielcu, Tarnobrzegu, Przemyślu, Sanoku (pon.- pt., 7.30 - 15.30);
- h. **Termin realizacji zamówienia: 19 grudnia 2014 r.**

### Orientacyjne wymiary szyb:

#### Główny Punkt Informacyjny w Rzeszowie

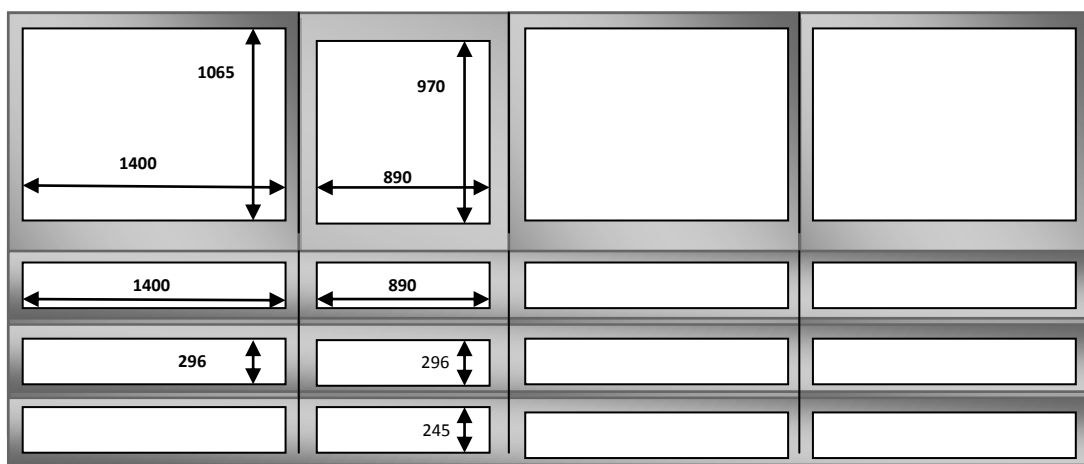

#### Oklejenie szyb folią One Way Vision:

- 3 szyby: 1065/1400 mm
- 9 szyby: 296/ 1400 mm
- 1 szyba: 970/890 mm
- 2 szyby: 296/890 mm
- 1 szyba: 245/890 mm
- 2 szyby: 1065/1773 mm
- 4 szyby: 297/1773 mm
- 2 szyby: 272/1773 mm

#### Oklejenie szyb folią okienna matową:

- 1 szyba: 1065/1400 mm
- 3 szyby: 296/1400 mm
- 2 szyby: 1065/1773 mm
- 4 szyby: 297/1773 mm
- 2 szyby: 272/1773 mm



### Lokalny Punkt Informacyjny w Krośnie (okna plus drzwi)

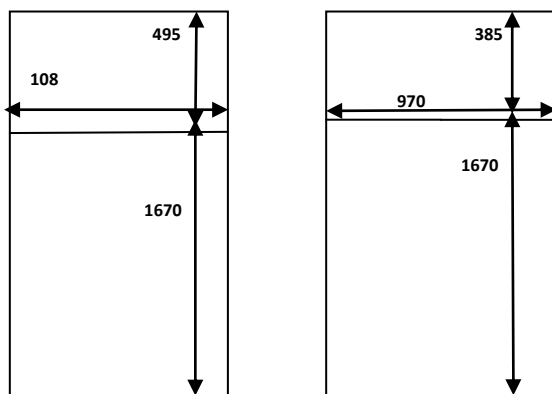

3 szyby: 495/1080 mm    2 szyby: 385/970 mm  
3 szyby: 1670/1080 mm    2 szyby: 1670/970 mm

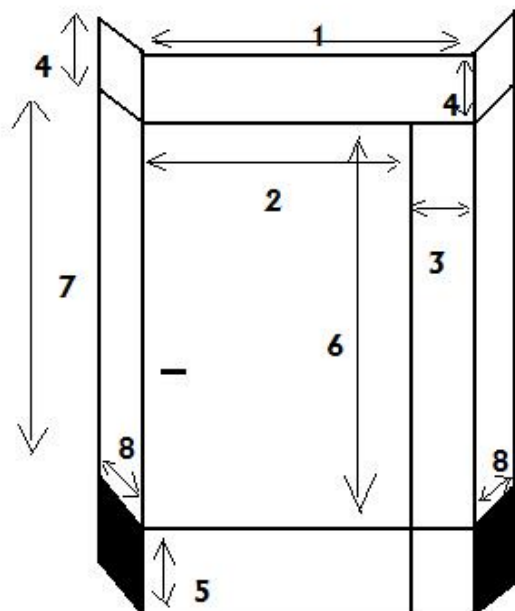

1- 1100 mm    1 szyba: 500/1100 mm  
2- 700 mm    1 szyba: 1530/700 mm  
3- 90 mm    1 szyba: 1530/90 mm  
4- 500 mm    2 szyby: 1670/340 mm  
5- 500 mm    2 szyby: 500/340 mm  
6- 1530 mm    1 szyba: 500/1100 mm  
7- 1670 mm  
8- 340 mm



### Lokalny Punkt Informacyjny w Mielcu

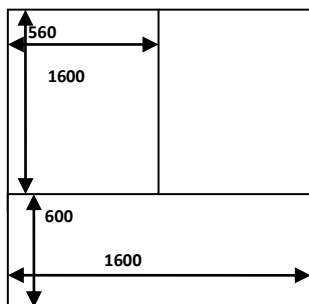

1 szyba: 600/1600 mm  
2 szyby: 1600/650 mm

### Lokalny Punkt Informacyjny w Tarnobrzegu

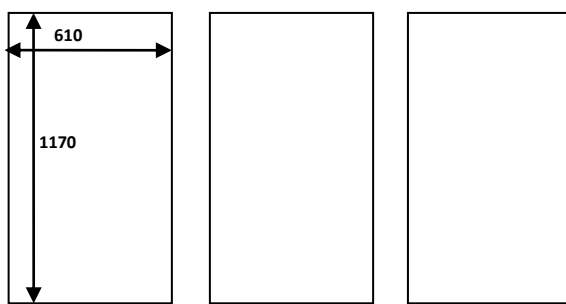

3 szyby: 1170/610 mm

### Lokalny Punkt Informacyjny w Przemyślu

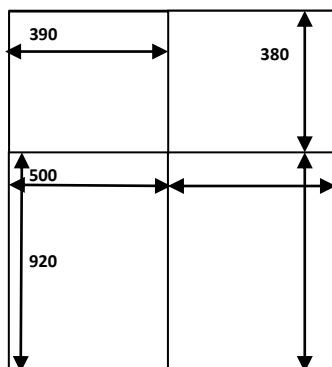

2 szyby: 380/390 mm  
1 szyba: 920/810 mm  
1 szyba: 810/390 mm

## Lokalny Punkt Informacyjny w Sanoku

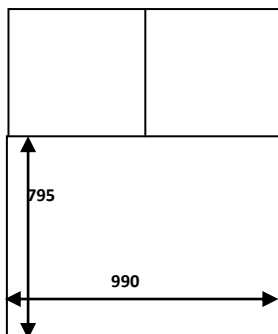

1 szyba: 795/990 mm

a. Usunięcie folii laminowanej z powierzchni lakierowanej (maska, boki i tylna kłapa) oraz folii typu „One Way Vision” z szyb w samochodzie marki Volkswagen Sharan.

b. Przygotowanie projektu graficznego i wykonanie folii.

a. Maska (kłapa silnika) - duże logo Punktu Informacyjnego;

Oboki i tylna kłapa - grafika wielokolorowa zaprojektowana przez wykonawcę, zgodnie z wzorem powierzchni podlegającej oklejeniu oraz zgodnie z zaleceniami Zamawiającego;

b. W projekcie graficznym powinny znaleźć się m. in.: adres strony [www.fundusze.podkarpackie.pl](http://www.fundusze.podkarpackie.pl), logotypy i dane kontaktowe Głównego Punktu; (załącznik 2,3,4);

c. Folia powinna być dodatkowo laminowana, wysokiej jakości, odporna na czynniki zewnętrzne tj. światło, temperaturę, chemikalia, promieniowanie UV, uszkodzenia mechaniczne, brud;

d. Folia po użytkowaniu co najmniej (12 miesięcy) nie może być inwazyjna i po ściągnięciu z powierzchni samochodu nie powinna zniszczyć, uszkodzić czy odbarwić powierzchni samochodu;

e. Okres gwarancji folii wynosi co najmniej 12 miesięcy;

f. Wykonawca jest zobowiązany przedstawić projekt do akceptacji przez zamawiającego.

c. Oklejenie powierzchni lakierowanej samochodu folią wylewaną laminowaną oraz oklejenie szyb samochodu folią typu „One Way Vision” zgodnie z wzorem powierzchni podlegającej oklejeniu oraz zgodnie z zaleceniami Zamawiającego.

a. Wykonawca zapewnia dojazd do siedziby Zamawiającego i pomiar; powierzchni podlegającej oklejeniu w cenie zamówienia;

b. Wykonawca zapewnia dowóz materiałów na miejsce montażu w cenie zamówienia;

c. Wykonawca zapewnia pełny montaż folii wraz z niezbędnymi materiałami potrzebnymi do montażu, oraz sprzętem niezbędnym do umieszczenia folii;

d. Wykonawca zapewnia dojazd do miejsca montażu wliczony w cenę zamówienia;



- e. Wykonawca zapewnia montaż w godzinach pracy Głównego Punktu Informacyjnego w Rzeszowie (7.30 - 15.30);
- f. Wykonawca zapewnia przygotowanie samochodu pod aplikację grafik;
- g. Wykonawca zapewnia aplikację wydrukowanych i dociętych grafik na przygotowaną powierzchnię pojazdu.

**Wzór powierzchni podlegającej oklejeniu:**



\* powierzchnia może ulec nieznacznym zmianom po akceptacji Zamawiającego.

**Przy wyborze oferty Zamawiający będzie się kierował następującym/i kryterium/iami:**  
cena: 100 %

**IV. Opis sposobu obliczenia ceny:**

W cenę oferty należy wliczyć wszystkie koszty wykonania zamówienia. Wykonawca jest zobowiązany do podania ceny netto usługi/~~dostawy~~/~~roboty budowlanej~~ będącej przedmiotem zamówienia powiększonej o obowiązujący podatek VAT.

- V. Cena podana przez Wykonawcę za świadczoną usługę/~~dostawę~~/~~robotę budowlaną~~ obowiązuje przez cały okres obowiązywania umowy i nie będzie/będzie podlegała waloryzacji (podać klauzulę/sposób waloryzacji świadczenia).**



## VI. Opis sposobu przygotowania i złożenia oferty:

Oferta powinna być sporządzona na formularzu ofertowym (według wzoru określonego przez Zamawiającego) oraz przesłana w formie elektronicznej na adres [gpi@podkarpackie.pl](mailto:gpi@podkarpackie.pl), [m.wdowiarz@podkarpackie.pl](mailto:m.wdowiarz@podkarpackie.pl), fakultatywnie drogą pocztową, faxem, osobiście. Oferta powinna obejmować całość zamówienia określonego przez Zamawiającego.

## VII. Miejsce i termin złożenia oferty:

Ofertę należy złożyć w terminie do dnia: 04.12.2014 roku do godz. 11:00 w formie elektronicznej na adres [gpi@podkarpackie.pl](mailto:gpi@podkarpackie.pl),

Fakultatywnie:

- faxem na numer 17 747 64 27, drogą pocztową, na adres: Urząd Marszałkowski Województwa Podkarpackiego, Główny Punkt Informacyjny, al. Ł. Ciepłińskiego 4, 35-010 Rzeszów (pok. 336),
- osobiście w siedzibie Zamawiającego, Urząd Marszałkowski Województwa Podkarpackiego, Główny Punkt Informacyjny, al. Ł. Ciepłińskiego 4, 35-010 Rzeszów (pok. 336) w zamkniętej kopercie.

Oferta otrzymana przez Zamawiającego po upływie terminu na składanie ofert zostanie zwrócona bez otwierania Wykonawcy i nie będzie podlegała procesowi oceny. Wykonawca może złożyć tylko jedną ofertę, Wykonawca może wprowadzić zmiany lub wycofać złożoną przez siebie ofertę przed upływem terminu wyznaczonego na składanie ofert.

**Miejsce i termin otwarcia ofert: 4 grudnia 2014 o godz. 11:15 w siedzibie Zamawiającego, (pok. 336).**

## VIII. Informacje dotyczące zawarcia umowy (*nieobligatoryjnie*), realizacji zamówienia:

1. Za wyjątkiem zapisów w pkt. 2 w terminie do 14 dni od dnia powiadomienia przez Zamawiającego o wyborze oferty Wykonawca, którego oferta została uznana za najkorzystniejszą w postępowaniu, jest zobowiązany do podpisania umowy. Umowa musi zawierać w swej treści wszystkie elementy oferty Wykonawcy.
2. Jeżeli do wykonania zadania nie wymagana jest umowa Zamawiający w terminie do 5 dni od wyboru najkorzystniejszej oferty wyśle zamówienie zawierające wszystkie elementy oferty Wykonawcy zgodne ze szczegółowym opisem przedmiotu zamówienia.

## IX. Inne ważne informacje dotyczące zamówienia

1. Wynagrodzenie płatne będzie po wykonaniu i dostarczeniu przedmiotu zamówienia, przelewem na konto Wykonawcy w terminie 14 dni, licząc od dnia przedłożenia prawidłowo wystawionej faktury VAT przez Wykonawcę.

dane do faktury: **Urząd Marszałkowski Województwa Podkarpackiego**  
**al. Łukasza Ciepłińskiego 4**  
**35-010 Rzeszów**  
**NIP: 813-29-17-389**

2. Datą zapłaty faktury będzie data obciążenia konta Zamawiającego.
3. W przypadku gdy wpłyną dwie lub więcej ofert, o takim samym bilansie ceny i innych kryteriów odnoszących się do przedmiotu zamówienia, albo tylko ceny gdy jest ona



kryterium decydującym, zamawiający jest uprawniony do wyboru najkorzystniejszej oferty w drodze negocjacji ustnych z podmiotami, które złożyły te oferty.

4. *Wynagrodzenie Wykonawcy współfinansowane jest przez Unię Europejską ze środków Europejskiego Funduszu Rozwoju Regionalnego / Funduszu Spójności w ramach Programu Operacyjnego Pomoc Techniczna na lata 2007 – 2013 / Pomoc Techniczna na lata 2014 – 2020\* – Projekt: „System Informacji o Funduszach Europejskich”. Numer Umowy DIP/BDG – II/POPT/53/14 z dnia 11.04.2014r.*

(data, podpis Zamawiającego)

**Załączniki:**

1. Formularz ofert
2. Wzór projektu
3. Logotypy
4. Dane kontaktowe



**Załącznik 2.** Wzór projektu do zamieszczenia na foliach (projekt dostosowany będzie do poszczególnych powierzchni okien i samochodu zgodnie z zaleceniami Zamawiającego).



**Załącznik 3.** Logotypy



**Załącznik 4.** Dane kontaktowe

**URZĄD MARSZAŁKOWSKI WOJEWÓDZTWA PODKARPACKIEGO  
GŁÓWNY PUNKT INFORMACYJNY FUNDUSZY EUROPEJSKICH**

al.Ł. Ciepłińskiego 4, 35-010 Rzeszów

tel.: 17 747 64 15, 17 747 64 82/88

[zapytaj@podkarpackie.pl](mailto:zapytaj@podkarpackie.pl)

Czynny:

pn. 7<sup>30</sup> - 18<sup>00</sup>

wt - pt 7<sup>30</sup> - 15<sup>30</sup>



**Lokalny Punkt Informacyjny  
w Tarnobrzegu**

ul. M. Dąbrowskiej 15, 39-400 Tarnobrzeg  
tel. 15 823 61 46

[zapytaj@podkarpackie.pl](mailto:zapytaj@podkarpackie.pl)

Czynny:

pn. 7<sup>30</sup> - 18<sup>00</sup>

wt.- pt. 7<sup>30</sup> - 15<sup>30</sup>

**Lokalny Punkt Informacyjny  
w Sanoku**

Rynek 18

[zapytaj@podkarpackie.pl](mailto:zapytaj@podkarpackie.pl)

Czynny:

pn. 7<sup>30</sup> - 18<sup>00</sup>

wt. - pt. 7<sup>30</sup> - 15<sup>30</sup>

**Lokalny Punkt Informacyjny  
w Przemyślu**

Kościuszki 2, 37-700 Przemyśl

tel.: 16 678 56 32

[zapytaj@podkarpackie.pl](mailto:zapytaj@podkarpackie.pl)

Czynny:

pn. 7<sup>30</sup> - 18<sup>00</sup>

wt. - pt. 7<sup>30</sup> - 15<sup>30</sup>

**Lokalny Punkt Informacyjny  
w Mielcu**

ul. Kościuszki 7

[zapytaj@podkarpackie.pl](mailto:zapytaj@podkarpackie.pl)

Czynny:

pn. 7<sup>30</sup> - 18<sup>00</sup>

wt. - pt. 7<sup>30</sup> - 15<sup>30</sup>